



## NL型エア- バンドレス ホース (ワイヤー入り)

### ■用途

流 体	空気
最高使用圧力	1.0MPa
温 度	-20℃～+60℃
使用場所	土木、隧道工事等

### ■特長

- 補強層はコード及びらせん状ワイヤーで補強し、可撓性に優れた構造になっています。また、サクシオンにもご使用できます。
- フランジの装着はNL型構造になっています。

呼称(インチ)	内 径 mm	仕 様	最小曲げ半径 mm	ホース重量 kg/m	金具重量 kg/本	焼付重量 kg/本	最大単長 m
2	50.8	2CP×1W×1P	400	2.8	3.0	1.6	20
2½	63.5	2CP×1W×1P	520	3.5	4.2	2.3	20
3	76.2	2CP×1W×1P	600	4.2	4.4	2.9	20
4	101.6	4CP×1W×1P	800	7.6	5.2	4.4	20
5	127.0	4CP×1W×1P	1,000	8.9	8.0	6.5	20
6	152.4	4CP×1W×1P	1,500	12.5	11.0	9.6	20
8	203.2	6CP×1W×1P	2,000	22.3	17.0	15.0	20

※金具重量はJIS10Kフランジを両端に取付けた場合を示します。

- ご注意/1. NL型フランジは締め過ぎない様にご注意願います。  
2. 記載の範囲を超える条件でご使用しないで下さい（取扱いを誤ると破損の危険があります）。  
3. 仕様及び使用条件が記載の範囲から外れるものについては、ご相談下さい。

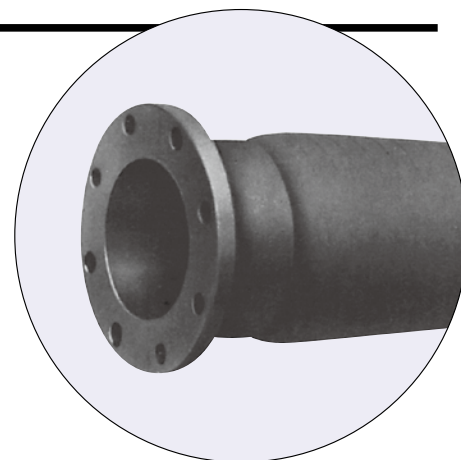

エア-

## エルスター エア- ホース

### ■用途

流 体	空気
最高使用圧力	1.0MPa
温 度	-20℃～+60℃
使用場所	土木、隧道工事、一般工場施設等

### ■特長

- ご使用現場の状況に応じて、ワイヤーレス構造になっており、軽量で柔軟性に富み、取り扱いが容易です。
- 金具の装着は当社の技術の粋を集めた内筒拡大加締を採用しています。（金具とホースの内面段差がありません）

呼 称 インチ	内 径 mm	外 径 mm	重 量 kg/m	最小曲げ半径 mm	仕 様	品番 (JIS10®固定付)
2	50.8	64.4	1.5	500	4CP	414-325-25
2½	63.5	78.1	2.0	650	4CP	414-455-25
3	76.2	91.8	2.6	750	4CP	414-465-25
4	101.6	119.6	3.7	1,000	4HCP	414-485-25
5	127.0	145.4	4.9	1,300	4HCP	414-505-25
6	152.4	173.0	6.5	1,500	6HCP	414-525-25

- ご注意/1. 記載の範囲を超える条件でご使用しないで下さい（取扱いを誤ると破損の危険があります）。  
2. 仕様及び使用条件が記載の範囲から外れるものについては、ご相談下さい。

※本カタログの記載内容は、予告なく変更あるいは製品の製造を中止する場合があります。予めご了承ください。

